

Datové rozhraní Intergram - rozhlasový vysílatel (DR-6) (verze 1.00)

1. Úvod

V tomto textu je detailně rozebrána struktura datového souboru pro přenos údajů o rozhlasovém vysílání. Forma popisu datového souboru, jeho zařazení do dávky a způsob přenosu je popsán v textu: "Datové rozhraní Intergram - obecný popis".

Pojmy užívané v textu:

Komerční snímek: rozmnoženina zvukového záznamu výkonů umělce (resp. umělců) vyrobená pro komerční účely.

Okruh: je parametrem stanice, vymezuje rozsah území, které stanice svým vysíláním pokrývá.

Premiéra: první užití (vysílání) záznamu nebo snímku vyrobeného (resp. vlastněného) vysílatelem.

Repríza: druhé a každé další užití (vysílání) záznamu nebo snímku vyrobeného (resp. vlastněného) vysílatelem.

Stanice: subjekt zřízený vysílatelem, provozující vysílání na dané rozhlasové frekvenci.

2. Struktura datového souboru

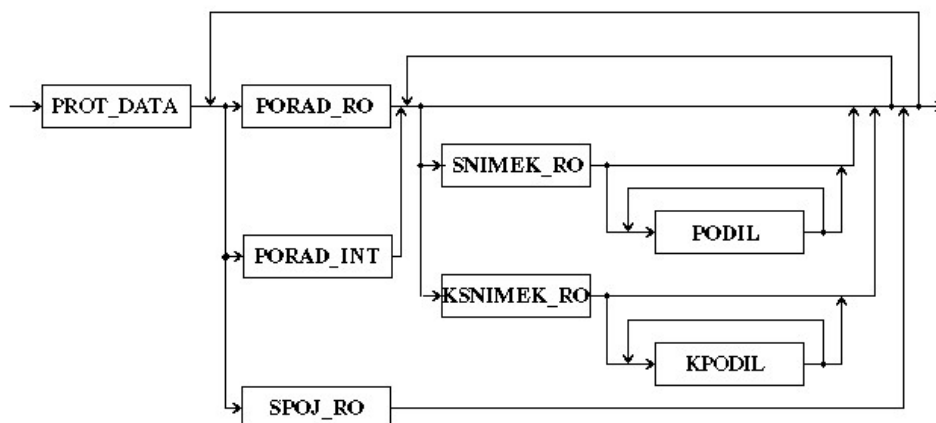

Tento datový soubor se v rámci d.r. Intergram označuje zkratkou RO6, přidělený kód - 'C' (věta PROT_DATA, atribut Dat_typ). Hlavička datového souboru - věta PROT_DATA - je popsána v textu: "Datové rozhraní Intergram - obecný popis". Ostatní datové věty jsou popsány níže.

3. Definice datových vět

3.1. Věta: PORAD_RO

Hlavička vysílaného pořadu. Pořadem se zde rozumí programový blok, v rámci kterého probíhá vysílání snímků vlastní výroby nebo snímků komerčního původu.

a) struktura věty

ST	stanice (program), na které byl pořad vysílán (např. Vltava)
Dv,Mv,Rv	tj. den, měsíc, rok ... datum vysílání pořadu
Ch,Cm,Cs	tj. hodiny, minuty, sekundy ... čas vysílání pořadu

Sm_C,Ss_C tj. minuty, sekundy ... celková vysílaná stopáž
 NAŽEV název pořadu

b) formáty údajů věty

	atribut	typ	hodnota
*	IndVeta	CHAR	'f'
*	ST	ARRAY(30)	
*	Dv	INT(2)	
*	Mv	INT(2)	
*	Rv	INT(4)	
*	Ch	INT(2)	
*	Cm	INT(2)	
	Cs	INT(2)	
	Sm_C	INT(4)	
	Ss_C	INT(2)	
	NAŽEV	ARRAY(50)	

3.2. Věta: PORAD_INT

Hlavička vysílaného pořadu – programového bloku umístěného na Internetu. Pořadem se zde rozumí programový blok, v rámci kterého probíhá vysílání snímků vlastní výroby nebo snímků komerčního původu.

Poznámka : v současné době se počítá pouze se snímky komerčního původu.

a) struktura věty

ST stanice (okruh, studio), která umístila pořad na Internet
Dv,Mv,Rv den, měsíc, rok ... datum umístění pořadu na Internet
Dv_U, Mv_U, Rv_U den, měsíc, rok ... datum ukončení vysílání pořadu na Internetu (resp. stažení pořadu z Internetu)
Sm_C,Ss_C minuty, sekundy ... celková stopáž pořadu
NAŽEV název pořadu

b) formáty údajů věty

	atribut	typ	hodnota
*	IndVeta	CHAR	'p'
*	ST	ARRAY(30)	
*	Dv	INT(2)	
*	Mv	INT(2)	
*	Rv	INT(4)	
*	Dv_U	INT(2)	
*	Mv_U	INT(2)	
*	Rv_U	INT(4)	
	Sm_C	INT(4)	
	Ss_C	INT(2)	
	NAŽEV	ARRAY(50)	

3.3. Věta: SPOJ_RO

Záznam signalizující, že jiný program (stanice) připojil své vysílání na stávající program (stanici).

a) struktura věty

ST	stanice (program), na které probíhalo vysílání
ST_P	stanice (program), ze které bylo vysílání přepojeno
Dv,Mv,Rv	tj. den, měsíc, rok ... datum vysílání programu z jiné stanice
Ch,Cm,Cs	tj. hodiny, minuty, sekundy ... čas vysílání programu z jiné stanice
Sm_C,Ss_C	tj. minuty, sekundy ... celková vysílaná stopáž z jiné stanice

b) formáty údajů věty

	atribut	typ	hodnota
*	IndVeta	CHAR	'g'
*	ST	ARRAY(30)	
*	ST_P	ARRAY(30)	
*	Dv	INT(2)	
*	Mv	INT(2)	
*	Rv	INT(4)	
*	Ch	INT(2)	
*	Cm	INT(2)	
	Cs	INT(2)	
*	Sm_C	INT(4)	
	Ss_C	INT(2)	

3.4. Věta: SNIMEK_RO

Hlavička vlastního snímku (snímku vlastní produkce).

a) struktura věty

ID	Identifikační (výrobní) číslo pořadu
Sm_N,Ss_N	tj. minuty, sekundy ... natočená stopáž (celková stopáž snímku)
Sm_O,Ss_O	tj. minuty, sekundy ... vysílaná stopáž
PREM	Premiérovost P- premiéra R - repríza
ZANR	Žánr snímku: V - vážná hudba S - slovesná (dramatická) tvorba P - populární hudba K - komponovaná hudba R – reklama Z – znělka, podkres, hudební grafika
ROK_VYR	Rok výroby snímku
TITUL	Název snímku (titul)
PODTITUL	Podtitul
PUVOD	Původ pořadu A - vlastní B - živé vysílání C - přímý přenos D - záznam přenosu

E - bezplatné užití
 F - reportážní záznam
 G (nebo nevyplněn) - nepodléhající platbám
PUVOD_OSA **Původ pořadu – pro potřeby OSA; obor hodnot stejný jako atr. PUVOD**

b) formáty údajů věty

Náleží-li snímek do kategorie vyplácených (PUVOD = 'A' a zároveň PREM = 'R'), pak jsou pro zpracování nezbytné i údaje označené v následující tabulce znakem '+'.
 Není-li vyplněn údaj ROK_VYR (rok výroby snímku) a zároveň snímek náleží do kategorie vyplácených, pak se předpokládá, že tento snímek byl vyroben před rokem 1991. Natočenou stopáž (údaje: Sn_N, Ss_N) má smysl uvádět pouze v případě, že snímek nebyl vysílán ve své plné délce (krácení). Není-li tento údaj vyplněn, pak se předpokládá, že snímek byl vysílán v plné délce (natočená stopáž = vysílaná stopáž).

	atribut	typ	hodnota
*	IndVeta	CHAR	'h'
+	ID	ARRAY(24)	
	Sm_N	INT(3)	
	Ss_N	INT(2)	
*	Sm_O	INT(3)	
	Ss_O	INT(2)	
	PREM	CHAR	'P','R'
+	ZANR	CHAR	'V','S','P','K','R','Z'
	ROK_VYR	INT(4)	
*	TITUL	ARRAY(50)	
	PODTITUL	ARRAY(50)	
	PUVOD	CHAR	'A','B','C','D','E','F','G'
	PUVOD_OSA	CHAR	'A','B','C','D','E','F','G'

3.5. Věta: PODIL

Věta PODIL je určena pro zápis údajů o podílu umělce (interpreta) na pořadu vlastní produkce.

a) struktura věty

VYKON	Popis výkonu (podílu) podílníka (např. dirigent, orchestr, ...)
TYP	Typ podílníka: A - autor I - interpret
JMENO	Příjmení, jméno podílníka (ve tvaru: "<příjmení> <jméno>")
RODCIS	Rodné číslo
BTTO	Btto honorář
ULICE	Ulice
MISTO	Misto
PSC	Poštovní směrovací číslo
MOD	Modifikace A - podíl nepodléhá vyplácení B (nebo nevyplněn) - proplácený podíl C - nekratitelná položka

b) formáty údajů věty

	atribut	typ	hodnota
*	IndVeta	CHAR	'o'
*	TYP	CHAR	'A', 'I'
	VYKON	ARRAY(30)	
*	JMENO	ARRAY(30)	
	RODCIS	INT(10)	
	BTTO	REAL(10,2)	
	ULICE	ARRAY(30)	
	MISTO	ARRAY(24)	
	PSC	ARRAY(10)	
	MOD	CHAR	'A', 'B', 'C'

3.6. KSNIMEK_RO

Základní popis komerčního snímku.

a) struktura věty

NAZEV	Název skladby nebo snímku
VYROBCE	Jméno výrobce
VYR_CISL	Výrobní (identifikační) číslo (nosiče)
Sm, Ss	tj. minuty, sekundy ... stopáž odvysílaná
ROK_VYR	Rok výroby
SML	Indikátor: A - uzavřena exkl. smlouva, což znamená, že snímek nebude prostřednictvím INTERGRAM vyplácen N (nebo nevyplněn) - neuzavřena exkl. Smlouva
ZANR	Žánr snímku (pro potřeby OSA): V - vážná hudba S - slovesná (dramatická) tvorba P - populární hudba K - komponovaná hudba R – reklama Z – znělka, podkres, hudební grafika

b) formáty údajů věty

	atribut	typ	hodnota
*	IndVeta	CHAR	'j'
*	NAZEV	ARRAY(50)	
*	VYROBCE	ARRAY(30)	
	VYR_CISL	ARRAY(24)	
*	Sm	INT(3)	
	Ss	INT(2)	
	ROK_VYR	INT(4)	
	SML	CHAR	'A', 'N'
	ZANR	CHAR	'V', 'S', 'P', 'K', 'R', 'Z'

3.7. Věta: KPODIL

Informace o podílnících na komerčním snímku.

a) struktura věty

TYP	Typ podílníka: A - autor I - interpret
VYKON	Popis výkonu (podílu) podílníka (např. dirigent, orchestr, autor skladby, ...)
JMENO	Příjmení, jméno podílníka (ve tvaru: "<příjmení> <jméno>"), respektive název (např. hudební skupiny)

b) formáty údajů věty

	<u>atribut</u>	<u>typ</u>	<u>hodnota</u>
*	IndVeta	CHAR	'e'
*	TYP	CHAR	'A', 'I'
	VYKON	ARRAY(30)	
*	JMENO	ARRAY(30)	

INTERGRAM, únor 2002